



Railtrac[™] B42V



Kasutusjuhend



EU DECLARATION OF CONFORMITY

According to
The Machinery Directive 2006/42/EC, entering into force 29 December 2009
The EMC Directive 2014/30/EU, entering into force 20 April 2016
The RoHS Directive 2011/65/EU, entering into force 2 January 2013

Type of equipment
Welding carriage

Type designation
Railtrac B42V, from serial number 1638-xxx-xxxx (2016 w38)

Brand name or trade mark
ESAB

Manufacturer or his authorised representative established within the EEA
Name, address, and telephone No:
ESAB AB
Lindholmsallén 9, Box 8004, SE-402 77 Göteborg, Sweden
Phone: +46 31 50 90 00, Fax: +46 31 50 92 22

The following harmonised standard in force within the EEA has been used in the design:
Annex I - Machinery Directive 2006/42/EC – Risk Analysis
EN 60974-10:2014, Arc Welding Equipment – Part 10: Electromagnetic Compatibility (EMC) requirements

Additional Information:
Restrictive use, Class A equipment, intended for use in location other than residential

By signing this document, the undersigned declares as manufacturer, or the manufacturer's authorised representative established within the EEA, that the equipment in question complies with the safety requirements stated above.

Date	Signature	Position
Gothenburg		Global Director Equipment
2016-10-31	Stephen Argo	

CE 2016

1	OHUTUS	4
1.1	Sümbolite tähendus	4
1.2	Ohutusabinõud	4
2	SISSEJUHATUS	7
2.1	Tehnilised andmed	11
3	PAIGALDAMINE	12
3.1	Ühendused	12
3.2	Kokkupanek	12
4	KASUTAMINE	14
4.1	Eelsoojendus	14
4.2	Digitaalse traadietteandja kaugjuhtimisseade.	14
4.3	Elektroonika – kandur	15
4.4	Kaugjuhtimisseade	17
5	HOOLDAMINE	18
6	VARUOSAD	19
	TELLIMISNUMBRID	20
	TARVIKUD	21

1 OHUTUS

1.1 Sümbolite tähendus

Selles juhendis: tähendab Tähelepanu! Olge valvel!



OHT

Tähendab otsest ohtu, mis juhul, kui seda ei väldita, põhjustab otsese raske kehavigastuse või surma.



HOIATUS!

Tähendab potentsiaalset ohtu, mis võib põhjustada kehavigastuse või surma.



ETTEVAATUST!

Tähendab ohtu, mis võib põhjustada kerge kehavigastuse.



HOIATUS!

Enne kasutamist lugege läbi ja tehke omale selgeks kasutusjuhendi juhised ning järgige kõiki märgiseid, töötajate ohutuspraktikaid ja ohutuse teabelehti (SDS).



TÄHELEPANU!

Toote kasutusjuhend asub kaasasoleval USB-mälupulgal.

1.2 Ohutusabinõud

ESAB keevitusseadmete kasutajad on kohustatud tagama, et igaüks, kes töötab seadmetega või nende läheduses, järgiks kõiki asjakohaseid ohutusabinõusid. Ohutusabinõud peavad vastama antud seadme tüübile kehtestatud nõuetele. Lisaks tavapärastele töökohale kehtestatud eeskirjadele tuleb järgida allpool esitatud soovitusi.

Kõiki töid peavad teostama hea väljaõppe saanud ja seadmete tööga hästi kursis olevad töötajad. Seadmete ebaõige kasutamine võib põhjustada ohtlikke olukordi, mille tagajärjel võib viga saada kasutaja või seade.

1. Kõik, kes kasutavad seadmeid, peavad olema kursis:
 - selle töö;
 - hädaseiskamislülite asukohta;
 - selle talitluse;
 - asjakohaste ohutusabinõude;
 - keevitamise ja lõikamise või seadme muu kohase kasutamisega
2. Kasutaja peab tagama, et:
 - seadme käivitamisel ei oleks selle tööala piires ühtki kõrvalist isikut
 - kaare käivitamisel või seadmega töö alustamisel poleks keegi kaitsevahendita
3. Töökoht peab:
 - vastama otstarbele;
 - olema tuuletõmbeta.

4. Isikukaitsevahendid:

- Soovitame teil alati kanda isikukaitsevahendeid, nagu kaitseprillid, leegikindlad riided, kaitsekindad
- Ärge kandke kergesti haakuvaid esemeid, nagu sallid, käeketid, sörmused jms, mis võivad kinni kiiluda või põletushaavu tekitada

5. Üldised ohutusabinõud

- Veenduge, et tagasivoolukaabel on turvaliselt ühendatud
- Kõrgepingeseadmetega seotud töid **võib teostada ainult väljaõppinud elektrik**
- Sobivad tulekustutusvahendid peavad olema tähistatud selgelt ja paigutatud käepäraselt.
- Seadmete määrimist ja hooldust ei **tohi** viia läbi nende töötamise ajal



HOIATUS!

Kaarkeevitus ja -lõikamine võivad vigastada teid ennast ja teisi. Kasutage keevitamisel ja lõikamisel ettevaatusabinõusid.



ELEKTRILÖÖK – võib tappa!

- Paigaldage ja maandage keevitusseade vastavalt kasutusjuhendile.
- Ärge puutuge pingestatud elektrilisi osi või elektroode ei paljakäsi, märgade kinnaste ega rõivastega.
- Isoleerige ennast töödeldavast detailist ja maast.
- Veenduge, et teie tööasend on ohutu.



ELEKTRI- JA MAGNETVÄLJAD – võivad olla tervisele ohtlikud

- Südamestimulaatoreid kasutavad keevitajad peaks enne keevitamist pidama nõu oma arstiga. Elektromagnetväljad võivad häirida mõnede südamestimulaatorite tööd.
- Kokkupuutel elektromagnetväljadega võib olla muid mõjusid tervisele, mida ei teata.
- Keevitajad peaks elektromagnetväljadega kokkupuute vähendamiseks toimima järgmiselt.
 - Juhtige elektroodi- ja töökaablid kehast mööda samalt küljelt. Võimalusel kinnitage need lindiga. Ärge paigutage ennast põleti ja töökaablite vahele. Ärge keerake põleti- või töökaablit ümber oma keha. Hoidke keevitusseadme toiteallikas ja kaablid kehast võimalikult kaugel.
 - Ühendage töökaabel töödeldava detailiga võimalikult keevituskoha lähedalt.



AEROSOODID JA GAASID – võivad olla tervisele ohtlikud

- Hoidke pead aerosoolidest kaugel.
- Kasutage ventilatsiooni, väljatõmmet kaare kohal või mõlemat, selleks et juhtida aerosoolid ja gaasid sissehingamistsoonist ja lähiümbrusest kõrvale



KEEVITUSKIIRED – Võivad vigastada silmi ja tekitada põletushaavu

- Kaitske oma silmi ja keha. Kasutage õiget keevitusmaski ja filterklaasi ning kandke kaitserõivaid
- Kaitske juuresviibijad sobivate varjete või kardinatega.



MÜRA – liigne müra võib kahjustada kuulmist

Kaitske oma kõrvu. Kasutage kõrvaklappe või muid kaitsevahendeid.

LIIKUVAD OSAD – võivad põhjustada kehavigastusi

- Veenduge, et kõik ukсед, paneelid ja katted on suletud ning kindlalt oma kohal. Katteid tohivad eemaldada ainult asjakohase väljaõppega isikud hoolduse ja tõrkeotsingu eesmärgil. Pange paneelid ja katted oma kohale tagasi ning sulgege ukсед pärast hoolduse lõppemist ja enne mootori käivitamist.



- Seisake mootor enne seadme paigaldamist või ühendamist.
- Hoidke käed, juuksed, avarad rõivad ja tööriistad liikuvatest osadest eemal.

TULEOHT

- Sädemed (keevituspritsmed) võivad põhjustada tulekahju. Veenduge, et läheduses ei oleks kergestisüttivaid materjale.
- Ärge kasutage suletud mahuteid.

TALITLUSHÄIRE – talitlushäirete korral kutsuge spetsialist appi.

KAITSKE ENNAST JA TEISI!**ETTEVAATUST!**

See toode on ettenähtud ainult kaarkeevituseks.

**HOIATUS!**

Ärge kasutage keevitusvooluallikat külmunud torude sulatamiseks.

**ETTEVAATUST!**

Klass A seadmed ei ole mõeldud kasutamiseks elurajoonides, kus elektrivoolu saadakse avalikust madalpingevõrgust. Neis kohtades võib esineda raskusi klass A seadmete elektromagnetilise ühilduvuse tagamisel juhtivuslike või kiiruslike häiringute tõttu.

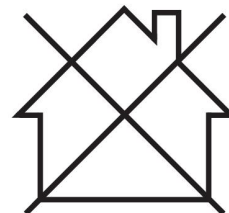
**TÄHELEPANU!****Kõrvaldage elektroonikaseadmed ringlussevõturajatises!**

Järgides Euroopa direktiivi 2012/19/EÜ elektri- ja elektroonikaseadmete jäätmete kohta ja selle rakendamist siseriikliku õiguse kohaselt, tuleb kasutuskõlbmatuks muutunud elektri- ja/või elektroonikaseadmed kõrvaldada ringlussevõturajatises.

Seadmete eest vastutava isikuna on Teie kohustuseks hankida teavet volitatud kogumisjaamade kohta.

Lisateabe saamiseks pöörduge lähima ESAB'i toodete edasimüüja poole.

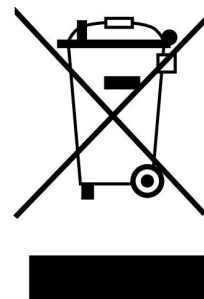

ESAB varustab teid kõigi keevitamisel vajalike kaitsevahendite ja tarvikutega.

2 SISSEJUHATUS

Railtrac™ B42V on komponentide süsteem, mille konfigureerimisel saate luua optimaalse lahenduse oma mehhaniseeritud keevitusrakendusele. Raskete keskkonnatingimustega seotud probleemide minimeerimiseks on enamik mehaanilisi detaile valmistatud alumiiniumist või roostevabast terasest. Railtrac™ B42V on loodud horisontaal- ja vertikaalliidete keevitamiseks (üles ja alla, kui kohane).

Railtrac™ B42V omadused

- 42 V vahelduvvoolu (AC) või akutoitel, standardse Makita® 18 V süsteemiga.
- Suure ja madala kiirusega töörežiim ühes seadmes.
- Mikroprotsesside juhtimise elektroonikapakett ühes, seadme külge ehitatud korpuses.
- Samm-mootor nii veo- kui võngutusfunktsiooni teostamiseks.
- Ainult üks kaabel traadietteandjasse (pole vaja aku kasutamise korral) ja üks kaabel kaugjuhtimisseadmesse (kui kasutatakse), kuid võib töötada ka ilma kaugjuhtimiseta.
- Kui kaugjuhtimisseade läheb kaduma, saab kahjustada või seda ei soovita kasutada, saab seadet programmeerida ja käitada otse Railtrac™ masina juhtseadiste abil.
- Kaks suurendatud nähtavusega ekraani hõlpsaks vaatamiseks igas suunas.
- Kaugjuhtimisseadmel saab programmeerida võngutusmustreid ja liikumiskiirust ning see suudab reguleerida pinget ja traadi etteande kiirust kuni 5 standardprogrammis.
- IP44 keskkonnaklass nii Railtrac™ masinal kui kaugjuhtimisseadmel.
- Olenevalt kanduri liikumisest saab kaugjuhtimisseadmel valida keevitamise kas vasakul või paremal küljel.

Olteühendus kõigi moodsate ESAB-i traadietteandjatega

Railtrac™ B42V saab kergesti ja ilma suuremate muudatusteta ühendada enamiku ESAB-i traadietteandjatega. Traadietteandjatele tuleb paigaldada kaugjuhtimisadapterid (Aristo® Feed 3004, Aristo® Feed 4804, Origo™ Feed 304, Origo™ Feed 484 ja Warrior™ Feed 304).

Salvestada saab viis programmi

Salvestada saab kuni viis erinevat programmi. Iga programm on eripärane ja selle saab kasutamiseks valida peaseadme juhtseadeldisega või kaugjuhtimisseadmega.

Keevitusparameetrite kaugjuhtimine ja koheselt teostuv programmivahetus

Keevitamise ajal saab reguleerida (%-na) nii keevitusvoolu (traadi etteandekiirust) kui pinget. Erinevate liikumisprogrammide vahel üles- või allapoole liikumine on samuti lihtne, olenevalt keevitusasendist.

Suure potentsiaaliga elastsed programmeerimisüksused

Viie eri programmi väärtuste seadistamiseks kasutatakse lihtsaid, loogiliselt üles ehitatud programmeerimisüksuseid. Kõik kiirused kalibreeritakse suurima võimaliku täpsuse ja keevituskvaliteedi saavutamiseks millimeetrites (mm).

Kaugjuhtimine töötamiseks raskeimates keskkondades

Railtrac™ B42V komplekti kuuluva töökindla ja kerge kaugjuhtimisseadme kasutamine annab operaatorile juurdepääsu ja kontrolli iga funktsiooni üle ilma vajaduseta keevitusvisiiri üles tõsta. Erikujulised nupud järgmisteks toiminguteks:

- käivitamine ja seiskamine
- programmi vahetamine
- liikumis- või keevitussuund (lõikesuund)
- liikumis- või keevituskiirus (lõikekiirus)
- võngutuslaius
- nulljoone nihe

- keevitusvool (traadi etteandekiirus)
- keevituspinge

Keevisliite relsisüsteem jäiga või painduva relsiga rakendusteks

Pikendatav Railtrac™ kombirelss võimaldab samal vedukil liikuda nii painduval relsil kui jäiklati abil jäigaks muudetud samal relsil. Jäiklattelrelss sobitub relsi olemasolevatesse avadesse. Seega on võimalik keevitada nii sirgeid kui kumeraid pindu (min läbimõõt 1600 mm). Kombirelss on sile, ilma veduki veohammasteta. Pikema relsi vajaduse korral saab relsse hõlpsalt ühendada.

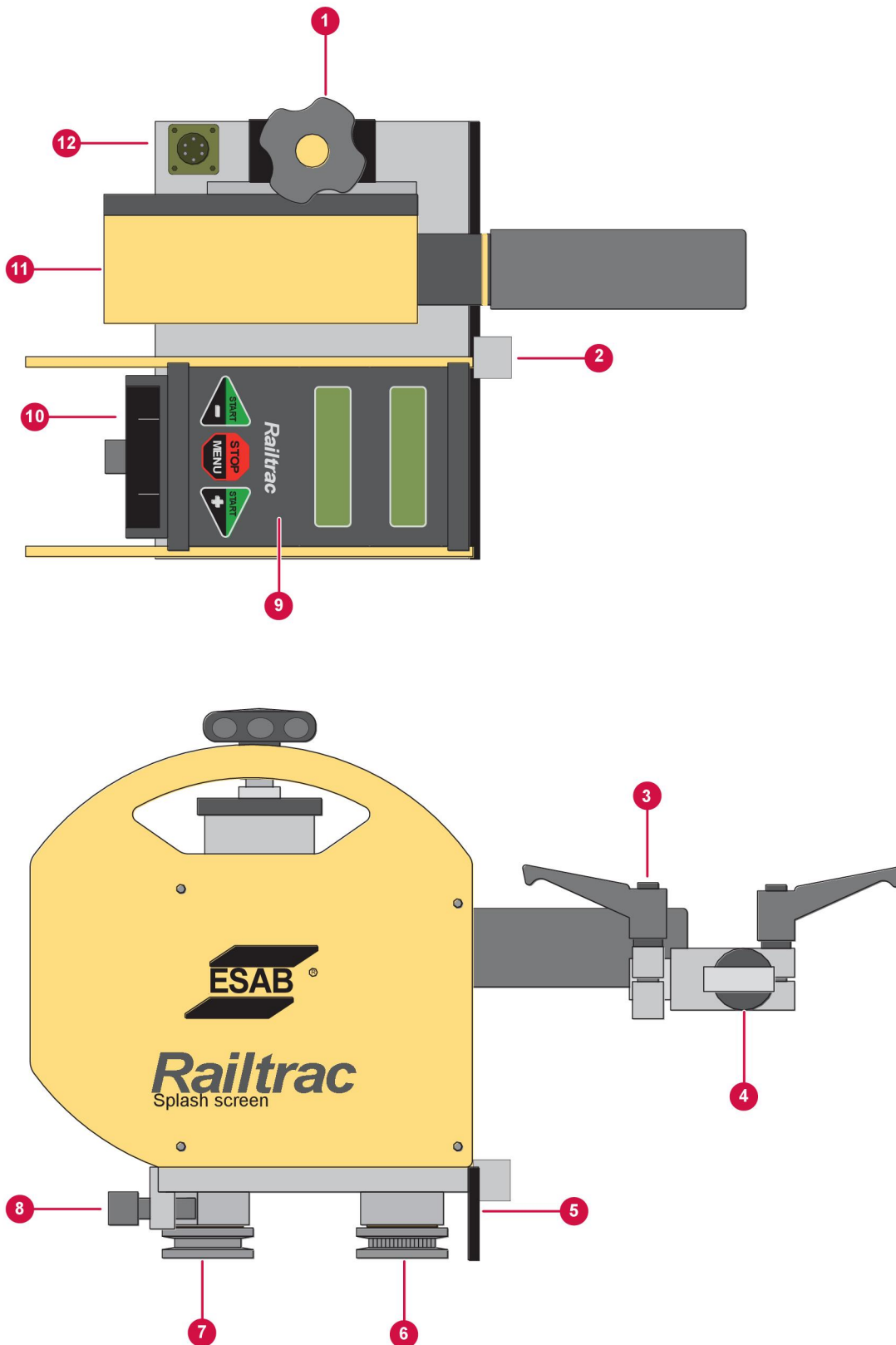

- | | |
|--|-------------------------------|
| 1. Liugkõrguse reguleerimine | 7. Lukustusratas |
| 2. Tugiratta hoidik | 8. Lukustuskrugi |
| 3. Sisse/välja suuna ja kõrguse üldise reguleerimise klamber | 9. Elektroonika |
| 4. Universaalne põletihoidik | 10. Akuhoidik |
| 5. Kaitseplaat | 11. Võngutusliikumine |
| 6. 2 veoratas | 12. Võngutusliikumise ühendus |

Mõõtmed

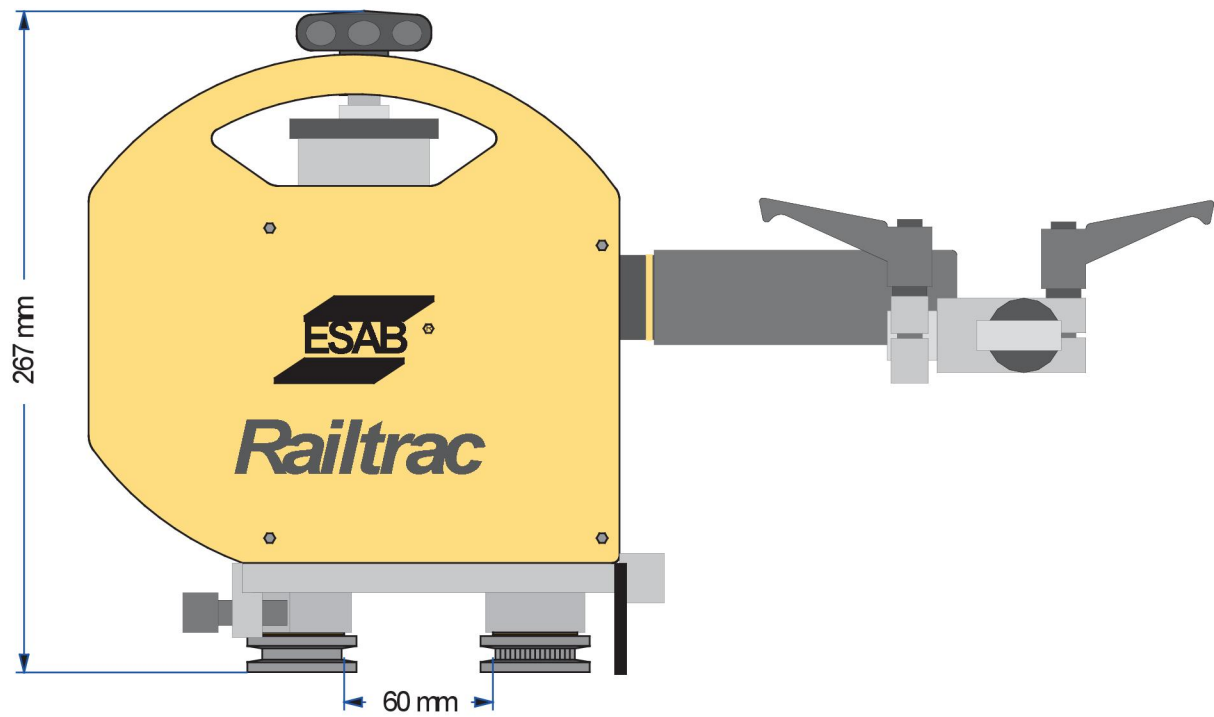
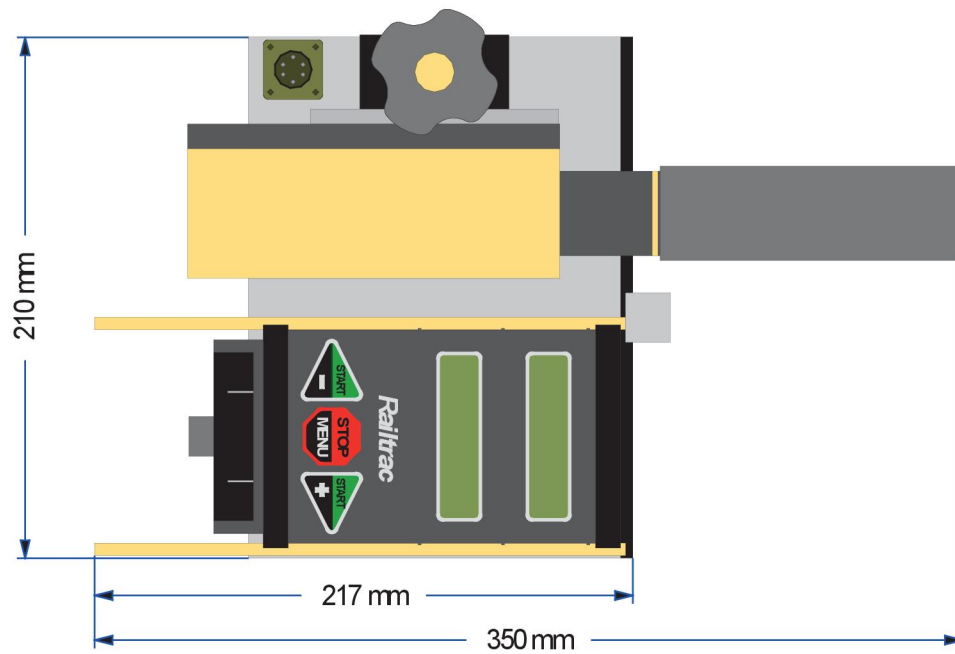

2.1 Tehnilised andmed

Toitepinge	24–70 V alalisvool (DC)
	20–50 V vahelduvvool (AC)
	18 V aku (valikuline)
Võimsustarve	max 50 W
Aku tööaeg	3–4 tundi (5 Ah)
Mass	8 kg (17,63 naela)
Kanduri mõõtmed (P × L × K)	210 × 360 × 270 mm (8,26 × 14,17 × 10,62 tolli)
Relsi min paindeläbimõõt	Ø 1600 mm (62,99 tolli)
Max temp magnet-/vaakumtarvik	70 °C / 90 °C (158 °F / 194 °F)
Max nimikoormus	10 kg (22,04 naela)
Max nimikoormus koos akuga	5 kg (11,02 naela)
Kõrguse liugreguleerimine	+/- 45 mm (± 1,77 tolli)
Kanduri kiirus	0,4–25 mm/s (0,01–0,98 tolli/s)
Kanduri kiirkiirus	30 mm/s (1,18 tolli/s)
Aku kiirkiirus	25 mm/s (0,98 tolli/s)
Keevituspikkus – autom tagastus	10–9999 mm. Tolerants ±1 mm (0,39–393,66 tolli. Tolerants ±0,04 tolli)
Võngutusliikumise kiirus	10–50 mm/s (0,39–1,97 tolli/s)
Võngutusmuster	3
Võngutuslaius	0–30 mm (0–1,18 tolli)
Nulljoone reguleerimine	± 30 mm (± 1,18 tolli)
Meh regul sisse/välja	± 40 mm (± 1,57 tolli)
Võngutuse koguliikumine	80 mm (3,15 tolli)
Võngutuse viivitusae	0,0–5,0 s
Programmid	5
Kaugjuhtimine, traadi etteandekiirus ja V (eraldi regul igas programmis)	ESAB 0–10 V
Ohutusklass	DIN40050
Korpuse kaitseklass	IP44

3 PAIGALDAMINE

Paigaldamise peab teostama spetsialist.

3.1 Ühendused

ESAB-i teave ja joonised.

3.2 Kokkupanek

Klambrite, kanduri ja põletihoidiku kokkupanemiseks ning juhtkarbi ühendamiseks järgige neid juhiseid.

1. Paigaldage alumiiniumrelele magnetklambrid.
Valikuline: Kinnitage jäiklatt.

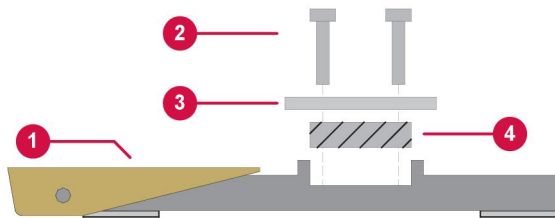

- | | |
|-------------------|--------------------------|
| 1. Pöördmagnet | 3. Painduv relss |
| 2. Kinnituskruvid | 4. Jäiklatt (valikuline) |



2. Seadke relss keevisliitega paralleelseks.

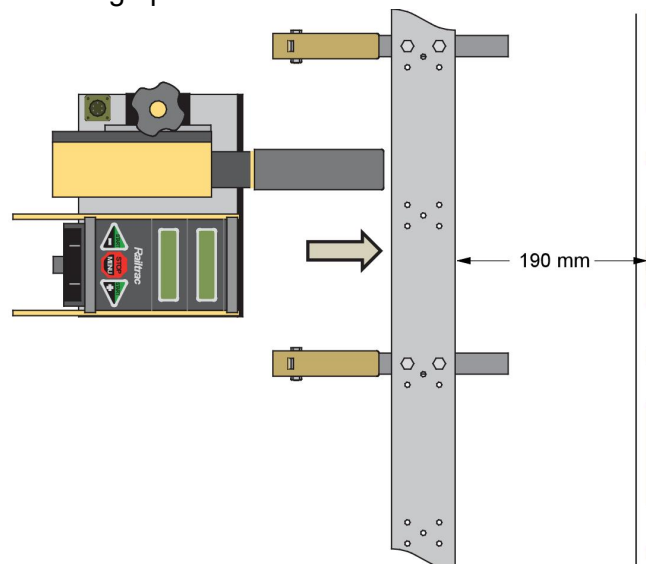

3. Asetage kandur relsile.

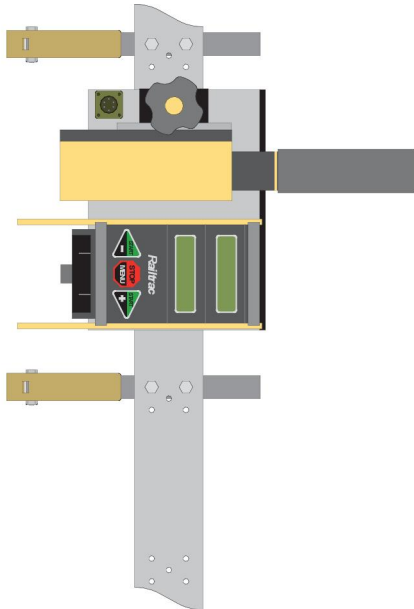

4. Keerake kinni lukustuskrugi (1).

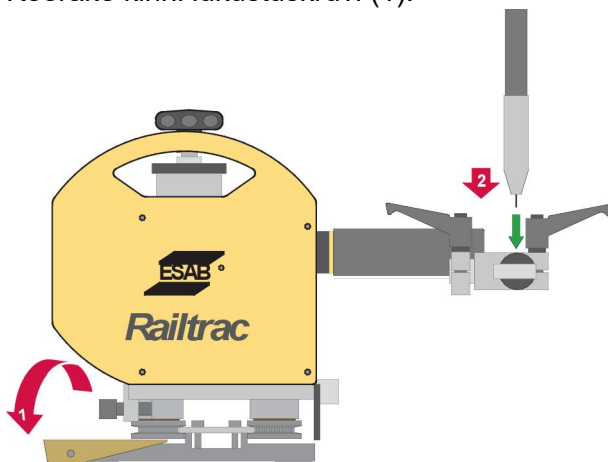

5. Ühendage kaugjuhtimisseade kanduriga ja juhtkaabel ESAB-i traadi etteandeseadmega. Kui ESAB-i traadi etteandeseadet ei kasutata, kasutage akut.
6. Paigaldage põleti ja reguleerige see õigesse asendisse (2).
7. Kindlustage, et relss ei saaks maha kukkuda, kasutades selleks traati vms.

4 KASUTAMINE

Seadmete käsitlemist puudutavad üldised ohutusnõuanded leiate käesoleva käsiraamatu peatükist "OHUTUS". Lugege see enne seadmete kasutuselevõttu läbi!

4.1 Eelsoojendus

Esimene kasutatav menüü on *Eelsoojendus*. Pärast keevituse alustamist käivitage kanduri viivitus.

TEK = traadi etteandekiirus

1. Hooldusmenüü A avamiseks vajutage ja hoidke 6 sekundit all nupp **Stop**.
2. Kuva ilmumisel vabastage nupp **Stop**.
Hooldusmenüü A.
Elektroonikasüsteem jääb hooldusmenüüsse 5 sekundiks pärast viimast nupuvajutust.
3. Vaikeseadistus on 300 ms.
Seadistuse reguleerimiseks vajutage + või -.

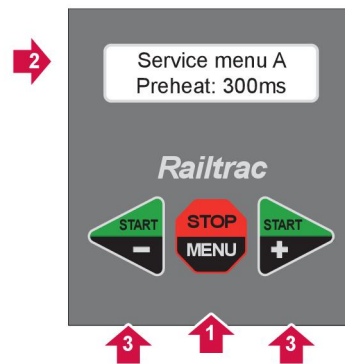

4.2 Digitaalse traadietteandja kaugjuhtimisseade.

Kaugjuhtimisseadmel saab reguleerida nii traadi etteandekiiruse kui pinget väljundi (0–10 V) maksimumväärtust. Opto-veduki pingelangu tõttu on maksimumväärtuseks 0,5 V alla V_{in} (10 V).

Seadistage traadi etteande kiirus (TEK)

1. Vajutage üks kord nuppu **Menu** (Menüü).
Ekraanil kuvatakse: *DigF max WFS:28*
2. Seadistuse reguleerimiseks vajutage + või -.
Skaalaväärtus: 1–40
Suurem väärtus annab suurema väljundi.

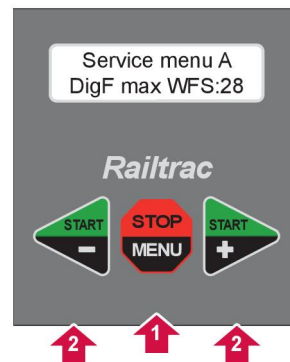

Seadistage pinget (V)

1. Vajutage nuppu **Menu** (Menüü), kuni ekraanil kuvatakse *DigF max V:27*.
2. Reguleerimiseks vajutage + või -.
Skaalaväärtus: 1–40
Suurem väärtus annab suurema väljundi.

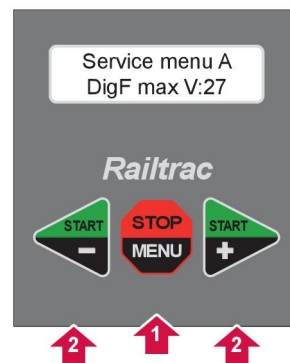

Seadmete käsitlemist puudutavad üldised ohutusnõuanded leiate käesoleva käsiraamatu peatükist "OHUTUS". Lugege see enne seadmete kasutuselevõttu läbi!

4.3 Elektroonika – kandur

	1	Start (alusta) vasakule	<p>Üks vajutus: alusta liikumist vasakule ilma keevitamata</p> <p>Kaks vajutust: alusta liikumist vasakule koos keevitamisega</p> <p>Pikk vajutus 2 sekundit: alusta kiirliikumist vasakule</p> <p>Üks vajutus pärast alustamist: Kanduri kiirus -</p>
	2	Menu/Stop (menüü/stop p)	<p>Enne alustamist: Programmeerimisparameetrite valimine. Vilkuv kuva näitab programmeerimisviisi. Parameetrite reguleerimiseks kasutage nuppe + ja -.</p> <p>Pärast alustamist: Kanduri ja keevitamise peatamine.</p> <p>Kui funktsioon Pikkus: vajutage pikalt 3 sekundit algusasendi määramiseks. Kuvale ilmub 0.</p>
	3	Start (alusta) paremale	<p>Üks vajutus: alusta liikumist paremale ilma keevitamata</p> <p>Kaks vajutust: alusta liikumist paremale koos keevitamisega</p> <p>Pikk vajutus 2 sekundit: alusta kiirliikumist paremale</p> <p>Üks vajutus pärast alustamist: Kanduri kiirus +</p>

Menüüd

Programm	P1 kuni P5, Railtrac™ salvestab kuni 5 erinevat programmi.
Kanduri kiirus	0,4–25 mm/s (0,01–0,98 tolli/s)
Võngutuskiirus	10–50 mm/s (0,39–1,97 tolli/s)
Võngutuslaius	0–30 mm (0–1,18 tolli)
Muster	3
Hoideaeg väljas	0,0–5,0 s
Hoideaeg sees	0,0–5,0 s
TEK	Traadi etteandekiirus 1–99% (ainult ESAB-i traadi etteandeseadmete korral)
Pinge (V)	1–99% (ainult ESAB-i traadi etteandeseadmete korral)
Pikkus	10–10000 mm (0,39–393,70 tolli) – Keevituspikkuse määramine. Lõpus teeb kandur kiire tagasisõidu algusasendisse. 0 mm (0 tolli) = funktsioon välja lülitatud.

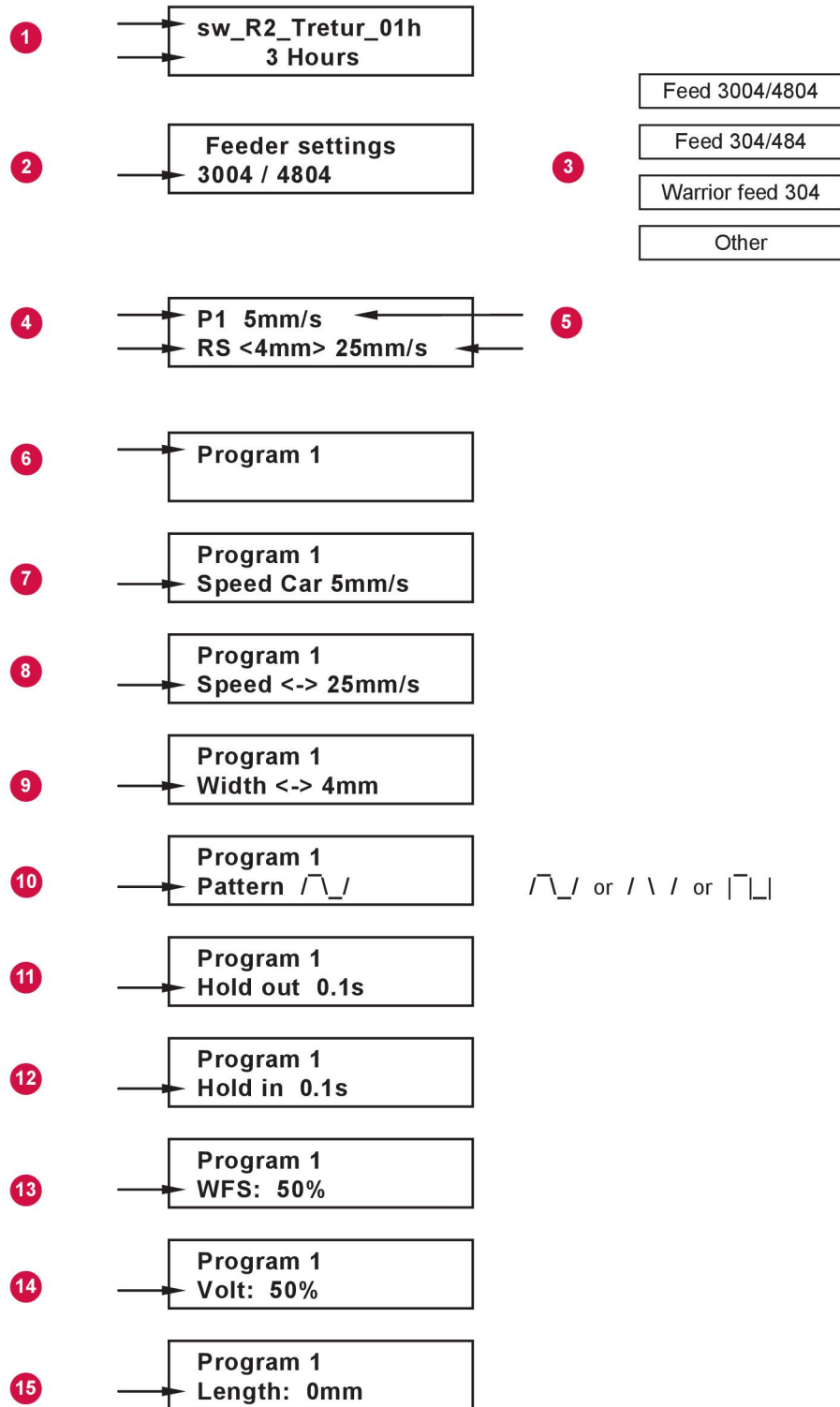

1. Tarkvaraversioon / töötunnid
2. Ühendatud traadi etteandeseade
3. 4 sätet. Valimiseks kasutage nuppu **Start (alusta) paremale**
4. Vaikimisi: programmi number / RS = keevitamine paremal küljel
5. Vaikimisi: kanduri kiirus / võngutuslaidus, võngutuskiirus
6. Menüü 1: programmi number
7. Menüü 2: kanduri kiirus
8. Menüü 3: võngutuskiirus
9. Menüü 4: võngutuslaidus
10. Menüü 5: võngutusmuster
11. Menüü 6: võngutuse hoideaeg (hoie välja)
12. Menüü 7: võngutuse hoideaeg (hoie sisse)
13. Menüü 8: Traadi etteandekiirus
14. Menüü 9: pinge (V)
15. Menüü 10: keevituspikkus. 0 mm > pikkus / automaatne tagasiliikumine välja lülitatud

4.4 Kaugjuhtimisseade

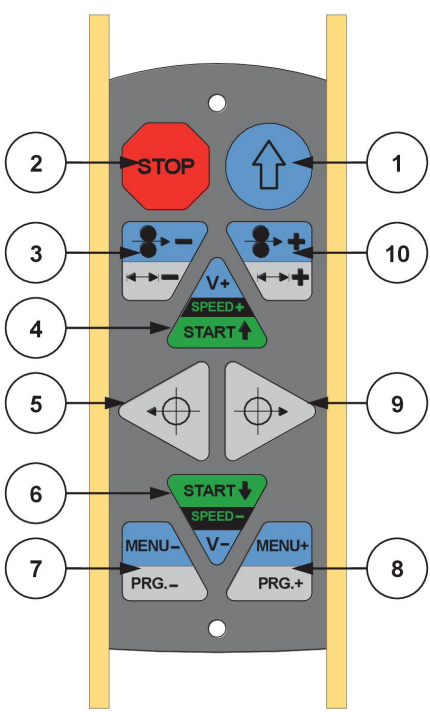
	1		Vahetamine
	2	Peatamine	
	3	Võngutuslaidus -	TEK-
	4	Üks vajutus: käivita Kaks vajutust: käivita koos kaarega Pikk vajutus 2 sekundit: alusta kiirliikumist üles Üks vajutus pärast alustamist: kiirus +	Pinge +
	5	Nulljoon sees	
	6	Üks vajutus: alusta alla Kaks vajutust: alusta alla koos kaarega Pikk vajutus 2 sekundit: alusta kiirliikumist alla Üks vajutus pärast alustamist: kiirus -	Pinge -
	7	Programm -	Menüü -
	8	Programm +	Menüü +
	9	Nulljoon väljas	
	10	Võngutuslaidus +	TEK+

5 HOOLDAMINE



TÄHELEPANU!

Kõik tarnijapoolsed garantiikohustused kaotavad kehtivuse, kui klient on püüdnud seadme garantiiperioodi ajal mõnd riket iseseisvalt parandada.

Igapäevaselt

- Kontrollige, kas kõik kaablid ja pistikud on terved.
- Puhastage magnet, vaakumkuplid ja õhuvoolikud ning veenduge, et need ei oleks kahjustatud.
- Veenduge, et relss ei oleks kahjustatud.
- Puhastage kandur ja põletihoidik.

6 VARUOSAD

Varuosi saate tellida lähima ESAB'i toodete edasimüüja juurest, vaadake käesoleva dokumendi tagumist kaant. Tellimisel märkige palun toote tüüp, seerianumber, üldnimetused ja tellimisnumbrid nii, nagu need on esitatud varuosade loetelus. See hõlbustab tarnet ja tagab korrektse kättetoimetamise.

Hooldus- ja parandustööd peab läbi viima kogenud isik ning elektritööd ainult väljaõppinud elektrik. Kasutage ainult soovitatud varuosi.

TELLIMISNUMBRID

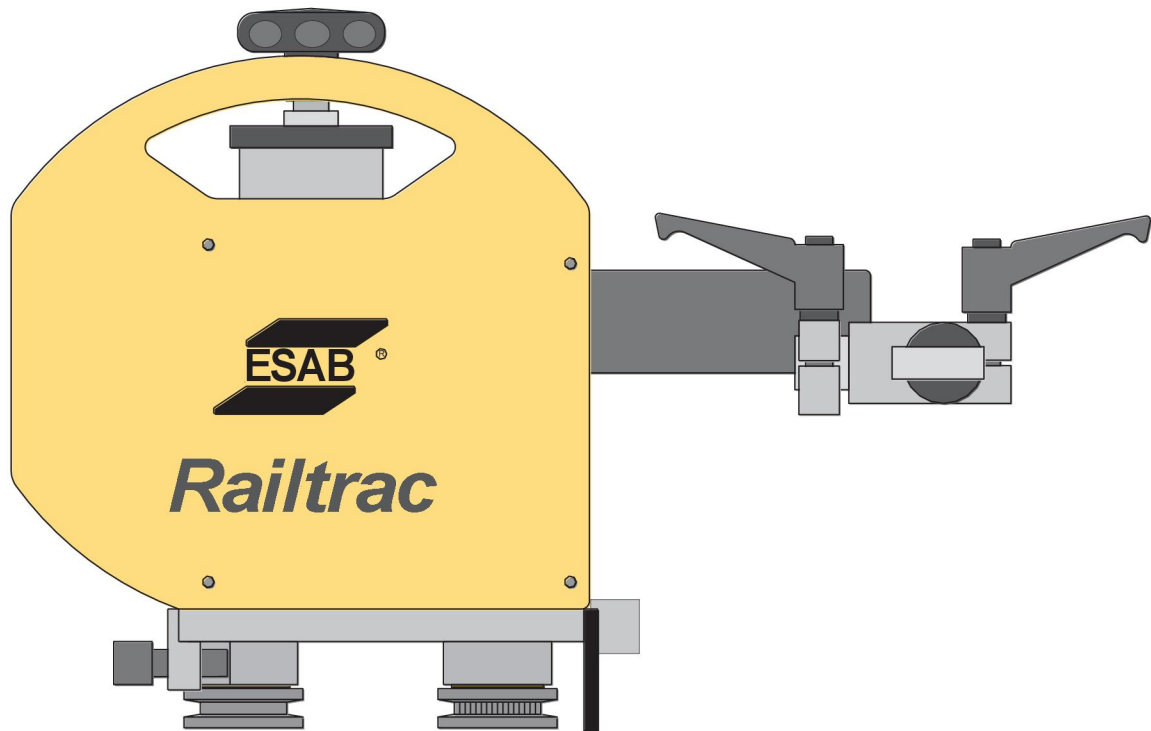

Ordering no.	Denomination	Product	Notes
0398 146 016	Welding tractor	Railtrac™ B42V	
0463 467 001	Spare parts list	Railtrac™ B42V	

Tehniline dokumentatsioon on saadaval veebiaadressil: www.esab.com

TARVIKUD

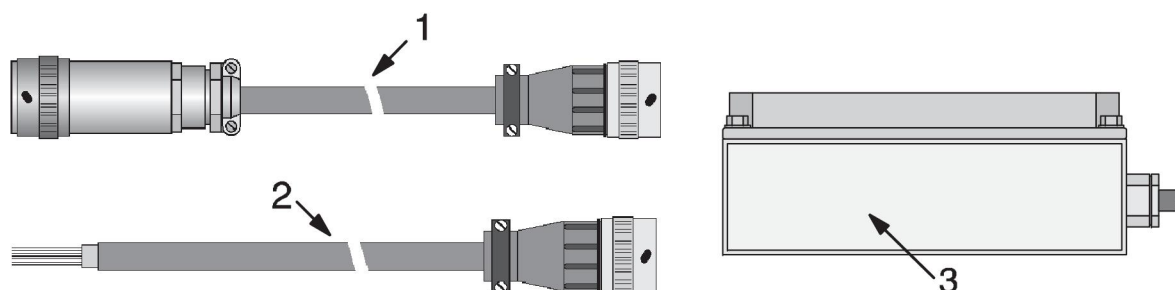

1.	0457 360 880	Control cable (12p- 23p) Railtrac™ - MEK	
2.	0457 360 886	Universal connection cable 12-pin plug	
3.	0457 467 880	Transformer 230/36 V AC with 12-pin plug	
	0457 467 882	Transformer 115 V AC	

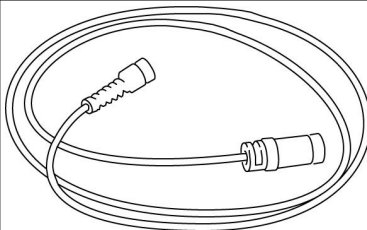
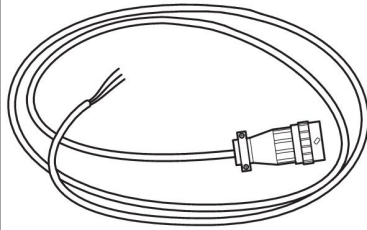

The work piece tractor is mounted on the rail. The light flexible aluminium rail can be used on objects that are flat, curved or round and can be fitted to the surface in different ways. It is supplied in standard 2.5 metre lengths and can be extended to any required length. The rail can be mounted permanently on the work object or temporarily fixed with magnets or vacuum fixtures. It may also be attached to the outside or inside of a tube. A stiffener bar may be used to stiffen the flexible rail. Rails for tubes can be purchased at ESAB distributors.

0398 146 115	Flexible alu rail 2.5 metres	
0398 146 119	Flexible alu rail 5 metres	
0398 146 112	Flexible alu rail 2.5 metres with 8 magnets (FlipMag)	
0398 146 113	Flexible alu rail 2.5 metres with vacuum attachments	
0398 146 116	Stiffener bar 2.5 metres	
0398 146 100	Flip magnetic attachment at least 8 pcs per 2.5 metres	
0398 146 104	Vacuum attachment 90°, at least 4 pcs per 2.5 metres	
0398 146 105	Vacuum attachment 200°, at least 4 pcs per 2.5 metres	
0398 146 114	Screw attachment for stiffened rail at least 8 pcs per 2.5 metres	

0398 145 211	<p>Floating welding head A floating welding head holds the torch of the welding or cutting equipment at a constant height above the surface during the work.</p> <p>To enable correct weaving motions even in troublesome positions the weaving unit can be fitted with supports for turning and tilting.</p>	
0398 145 106	<p>Torch holder universal Ø15-30 mm System features different torch holders for different torches and applications. Railtrac™ B42V comes with a universal torch holder (Ø10-22 mm) and adjusters as standard.</p>	
0398 145 101	<p>Torch holder for ESAB PSF torches</p>	
0398 145 202	<p>Tilt bracket Railtrac™ B42V The tilt bracket enables the Railtrac™ to weave when welding fillet joints. It is mounted between drive and weaving unit. The weaving unit can be tilted from 0 to 60 degrees.</p>	Release in November 2016
0398 145 203	<p>Turning bracket B42 The turning bracket is used to change the angle of the weaving unit at ±22 degrees from travel direction.</p>	Release in November 2016
0398 145 211	<p>Floating head This component helps maintain constant stick-out at the welding torch or cutting torch.</p>	
0457 467 880	<p>Transformer 230 V AC</p>	
0457 467 882	<p>Transformer 115 V AC</p>	
0457 360 880	<p>Connection cable ESAB, 12 + 23-pin</p>	
0457 360 886	<p>Connection cable universal, for start/stop wire feeder, only with 12-pin</p>	
0398 146 120	<p>Quick-extension bracket for flexible rail The quick-extension bracket facilitates rapid mounting and dismounting when using two rails.</p>	

0457 468 074	Battery 18 V / 5 Ah Makita®	
0457 468 072	Battery charger 230 VAC Makita®	

For local purchase at hardware store Makita®

196673-6	BL1850 18 V 18 V 5.0 Ah Li-ion.	
195585-0	DC18RC 14,4 V - 18 V Charger for 14,4 V - 18 V batteries.	

Cable key function diagram

Cable key and function diagram for Railtrac B42V									Functions controlled by Railtrac B42V		
Feeder unit	Brand	0457 360 880	0457 360 886	0457 468 074	0465 451 881	0459 681 880	0457 467 880	0457 467 882	Voltage	WierFeed Speed	Weld On/Off
Feed 304, 848; M12	ESAB	X							--	X	X
Feed 304, 484; M13	ESAB	X							X	X	X
Feed 3004,4804; MA 23,MA24,MA 25, U6	ESAB	X				X			X	X	X
Warrior™ Feed 304	ESAB	X			X				X	X	X
Universal Feeder	?		X	X Alt 1			X Alt 2	X Alt 3	-	-	X
Description of Accessories		Cable 23 pins for Railtrac B42V	Control cable Universal	Battery 5h	Remote adapter kit Railtrac/Miggytrac	Remote adapter kit RA 23 Can for Railtrac/miggytrac	Transformer 230 VAC	Transformer 115 VAC			



A WORLD OF PRODUCTS AND SOLUTIONS.



For contact information visit esab.com

ESAB AB, Lindholmsallén 9, Box 8004, 402 77 Gothenburg, Sweden, Phone +46 (0) 31 50 90 00

<http://manuals.esab.com>

